

VIDEOCITOFONO MASTER 7" VIVAVOCE
MASTER 7" HANDS-FREE MONITOR
MONITEUR MAÎTRE 7" MAINS LIBRES
VIDEOINTERFONO MASTER 7" MANOS LIBRES
MASTER VIVAVOCE 7-ZOLL-VIDEOSPRECHANLAGE
MASTER HANDSFREE VIDEO-INTERCOM 7"

Sch./Ref. 1723/98U

VIDEOCITOFONO SUPPLEMENTARE 7" VIVAVOCE
ADDITIONAL 7" HANDS-FREE MONITOR
MONITEUR SUPPLÉMENTAIRE 7" MAINS LIBRES
VIDEOINTERFONO ADICIONAL 7" MANOS LIBRES
ZUSÄTZLICHE VIVAVOCE 7-ZOLL-VIDEOSPRECHANLAGE
EXTRA HANDSFREE VIDEO-INTERCOM 7"

Sch./Ref. 1723/97U

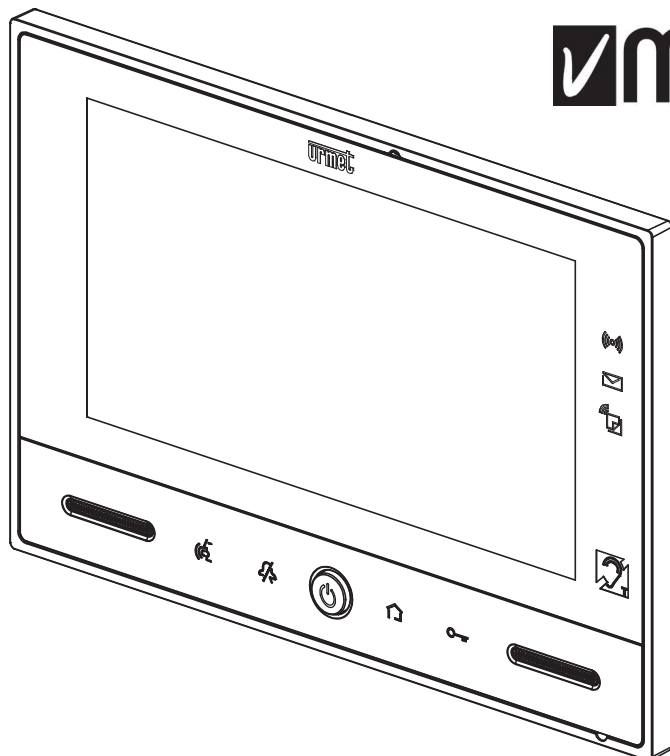

modo



SOMMAIRE

1	DESCRIPTION	22
2	SYNOPTIQUES DE CONNEXION.....	23
2.1	INSTALLATION MONO-FAMILLE	23
2.1.1	Distances maximales entre les dispositifs.....	23
2.2	INSTALLATION BI-FAMILLE.....	24
2.2.1	Distances maximales entre les dispositifs.....	24
3	INSTALLATION	25
3.1	DESCRIPTION DES COMPOSANTS	25
3.2	MODALITES D'INSTALLATION	26
3.3	REMPLACEMENT DU MONITEUR.....	26
3.4	DESCRIPTION DES BORNES.....	27
3.5	DESCRIPTION DU CONNECTEUR POUR LA CAMERA EXTERNE / RELAIS 2 (OP20).....	27
4	CONFIGURATION DU MONITEUR	27
4.1	FONCTIONS ET CONFIGURATIONS DES RELAIS	27
4.2	CONFIGURATION DES CAVALIERS (JP1 et JP2).....	28
4.3	CONFIGURATION DES COMMUTATEURS	28
4.3.1	Association bouton d'appel/ moniteur	28
4.3.2	Code du moniteur	28
4.3.3	Typologie d'installation.....	28
4.3.4	Activation de la phonie en appuyant sur la touche (mode "Push to talk")	29
4.3.5	Paramètres d'usine	29
4.4	CAS DE REMPLACEMENT DU MONITEUR.....	29
5	CARACTERISTIQUES TECHNIQUES.....	31
6	LÉGENDES SYMBOLES	31
7	DECLARATION UE DE CONFORMITE SIMPLIFIEE.....	31
8	SCHÉMAS DE RACCORDEMENT.....	62
8.1	RACCORDEMENT DU KIT MONO-FAMILLE REF. 1723/95U AVEC 3 MONITEURS EN PARALLELE	62
8.2	RACCORDEMENT DU KIT BI-FAMILLE REF. 1723/96U AVEC 3 MONITEURS EN PARALLELE POUR CHAQUE APPARTEMENT.....	64
8.3	RACCORDEMENT DE LA SONNERIE SUPPLÉMENTAIRE AU MONITEUR.....	66
8.4	LEGENDE DES SCHEMAS	67
9	REMARQUES CONCERNANT LES SCHÉMAS	69

1 DESCRIPTION

Les dispositifs Réf. 1723/97U et 1723/98U sont des vidéophones tactiles capacitifs de 7" avec afficheur IPS.

Il est possible d'utiliser les vidéophones dans les modes suivants :

Vidéophone Réf. 1723/98U

- Dans le kit mono-famille Réf. 1723/95U, en tant que vidéophone "Maître".
- Dans le kit bi-famille Réf. 1723/96U, en tant que vidéophone "Maître".

Vidéophone Réf. 1723/97U

- Dans le kit mono-famille Réf. 1723/95U, en tant que vidéophone supplémentaire "Esclave".
- Dans le kit bi-famille Réf. 1723/96U, en tant que vidéophone supplémentaire "Esclave".

2 SYNOPTIQUES DE CONNEXION

2.1 INSTALLATION MONO-FAMILLE

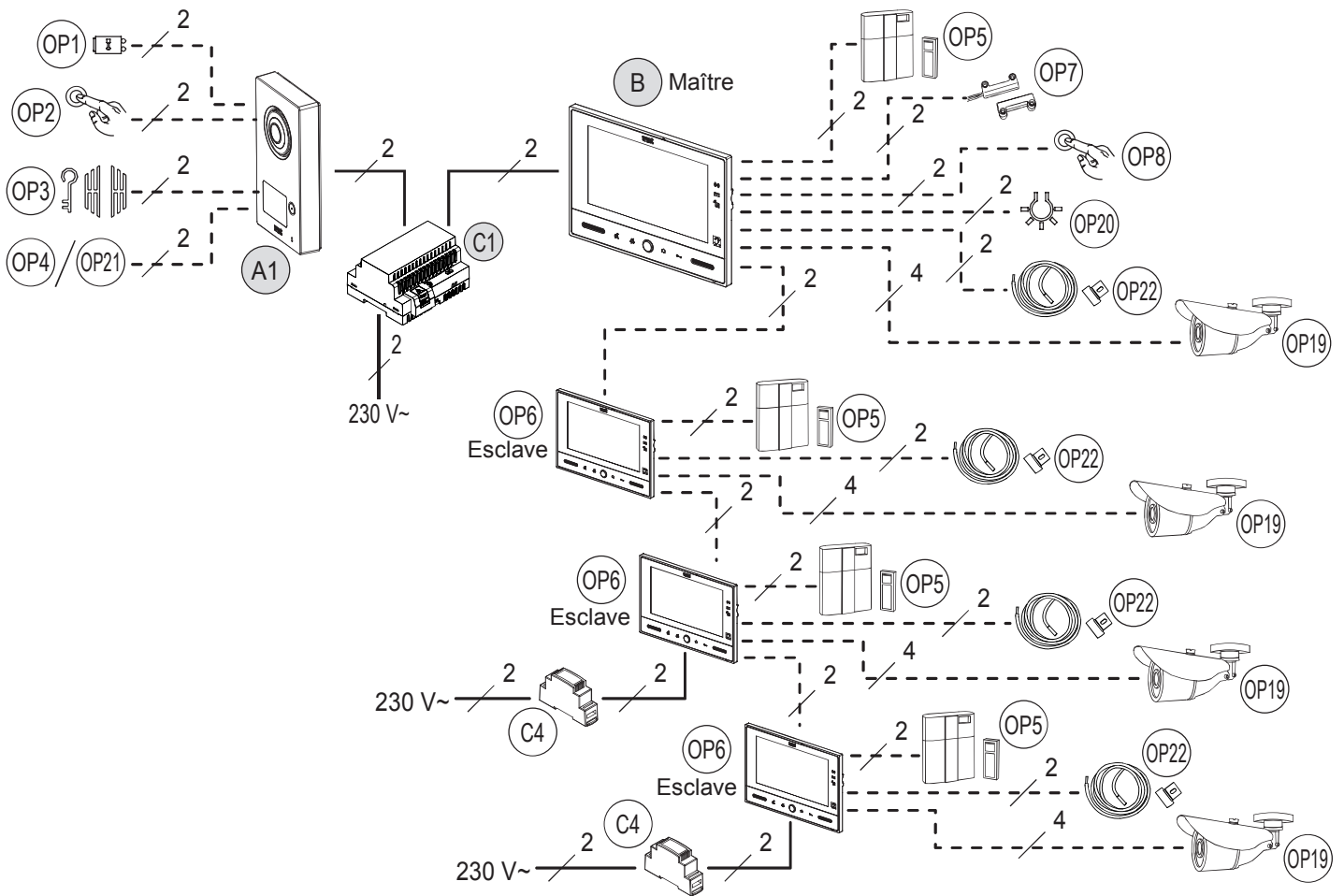

2.1.1 Distances maximales entre les dispositifs

Tronçon	Type de câble					
	SYT1-3P-AWG20 (Ø 0,8 mm)	Paire torsadée téléphonique Ø 0,6 mm, sans gaine	CAT5	1,5 mm ² simple	2Voice	PTT278
A1 – C1	150 m	150 m	100 m	75 m	200 m	100 m
C1 – le moniteur le plus éloigné (OP6)	50 m	50 m	50 m	20 m	50 m	50 m
A – OP1	10 m	10 m	10 m	20 m	20 m	10 m
A – OP2	50 m	50 m	30 m	50 m	50 m	50 m
A – OP3	10 m	10 m	10 m	20 m	20 m	10 m
A – OP4	25 m	25 m	25 m	25 m	25 m	25 m
A – OP21	10 m	10 m	10 m	10 m	10 m	10 m
B – OP5	30 m	30 m	30 m	30 m	30 m	30 m
B – OP7	30 m	30 m	30 m	30 m	30 m	30 m
B – OP8	30 m	30 m	30 m	30 m	30 m	30 m
B – OP19	-	-	50 m	-	-	-
B – OP20	30 m	30 m	30 m	30 m	30 m	30 m
OP6 – C4	20 m	10 m	10 m	30 m	20 m	20 m
OP6 – OP5	30 m	30 m	30 m	30 m	30 m	30 m

 Les câbles utilisés doivent satisfaire la norme IEC 60332-1-2 si la section mesure au moins 0,5 mm², ou la norme IEC 60332-2-2 si la section mesure moins de 0,5 mm².

2.2 INSTALLATION BI-FAMILLE

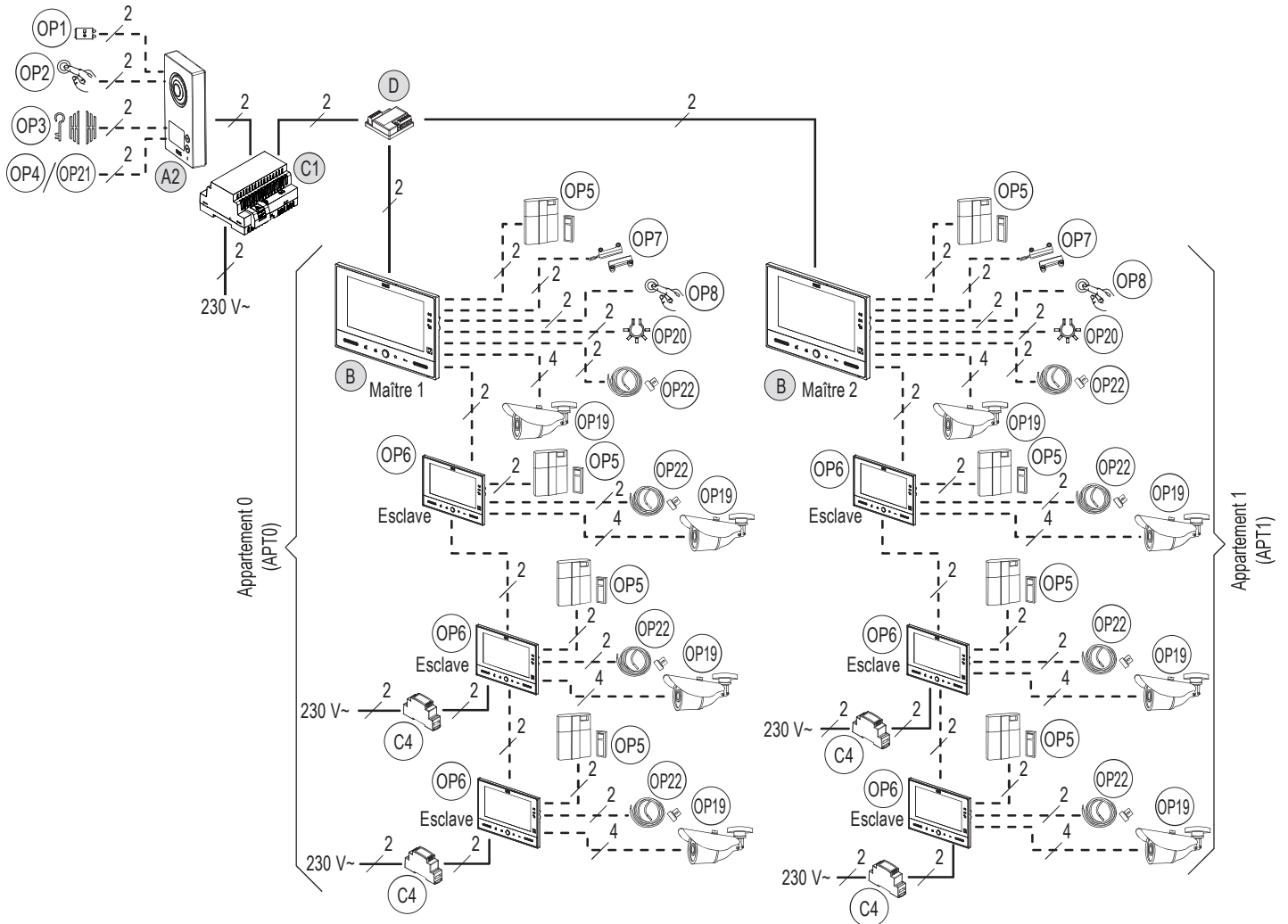

2.2.1 Distances maximales entre les dispositifs

Tronçon	Type de câble					
	SYT1-3P-AWG20 (Ø 0,8 mm)	Paire torsadée téléphonique Ø 0,6 mm, sans gaine	CAT5	1,5 mm ² simple	2Voice	PTT278
A2 – C1	150 m	150 m	100 m	75 m	200 m	100 m
C1 – D	5 m	5 m	5 m	5 m	5 m	5 m
C1 – le moniteur le plus éloigné (OP6)	50 m	50 m	50 m	20 m	50 m	50 m
A – OP1	10 m	10 m	10 m	20 m	20 m	10 m
A – OP2	50 m	50 m	30 m	50 m	50 m	50 m
A – OP3	10 m	10 m	10 m	20 m	20 m	10 m
A – OP4	25 m	25 m	25 m	25 m	25 m	25 m
A – OP21	10 m	10 m	10 m	10 m	10 m	10 m
B – OP5	30 m	30 m	30 m	30 m	30 m	30 m
B – OP7	30 m	30 m	30 m	30 m	30 m	30 m
B – OP8	30 m	30 m	30 m	30 m	30 m	30 m
B – OP19	-	-	50 m	-	-	-
B – OP20	30 m	30 m	30 m	30 m	30 m	30 m
OP6 – C4	20 m	10 m	10 m	30 m	20 m	20 m
OP6 – OP5	30 m	30 m	30 m	30 m	30 m	30 m

 Les câbles utilisés doivent satisfaire la norme IEC 60332-1-2 si la section mesure au moins 0,5 mm², ou la norme IEC 60332-2-2 si la section mesure moins de 0,5 mm².

3 INSTALLATION

3.1 DESCRIPTION DES COMPOSANTS

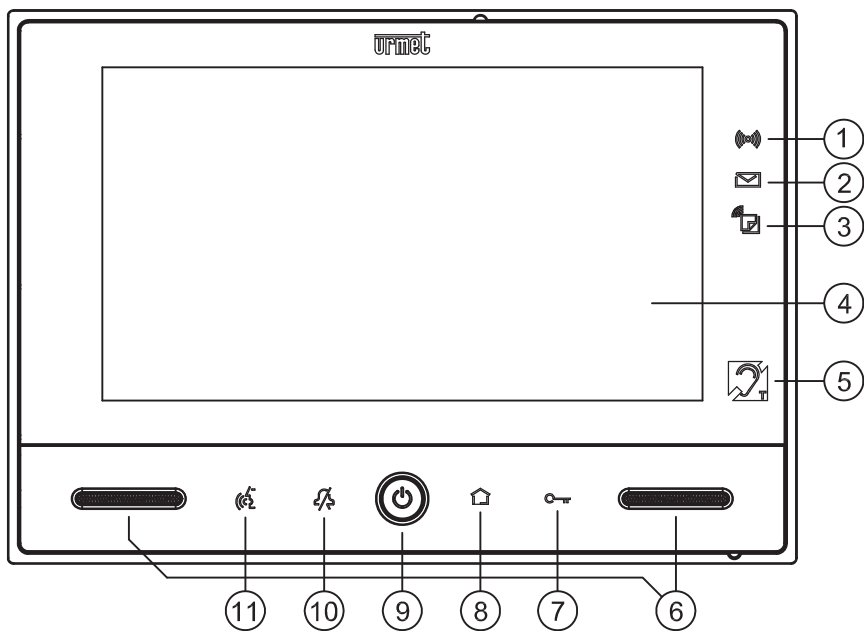

Façade:

1. Icône Alarme
2. Icône de présence de courrier dans la boîte aux lettres (fonction LETTERBOX)
3. Icône d'indication de répondeur actif (lumière verte fixe) / présence de messages audio POST-IT (lumière rouge clignotante) / fonction renvoi d'appel active (lumière jaune fixe) (uniquement sur le vidéophone Maître réf. 1723/98U)
4. Afficheur 7"
5. Icône indiquant que le moniteur est doté de répétition de phonie pour les malentendants (boucle magnétique)
6. Haut-parleurs
7. Touche ouvre-porte
8. Icône de confirmation de réception commande Yokis
9. Bouton marche/arrêt (ON/OFF)
10. Touche "MUTE"
11. Touche d'activation phonie

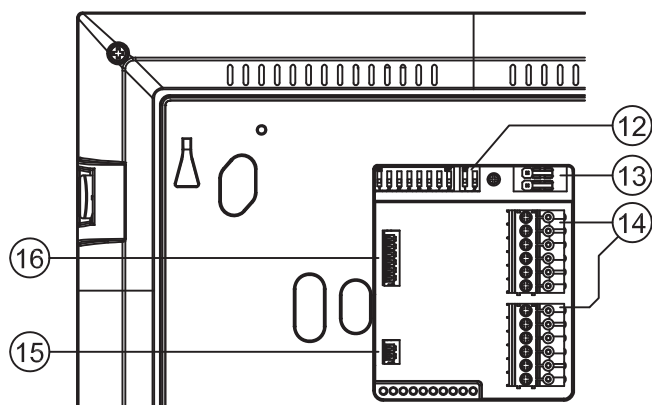

Partie arrière :

12. Commutateurs de configuration
13. Cavaliers
14. Borniers extractibles à 6 voies
15. Connecteur 2 voies pour thermostat externe
16. Connecteur 6 voies pour le raccordement de la caméra externe / relais 2 (OP20)

3.2 MODALITES D'INSTALLATION

- Fixer l'étrier à la paroi en utilisant un boîtier 503 et les vis livrées de série, ou bien un boîtier Ø 60 mm avec des vis appropriées.
- Programmer les commutateurs et brancher les conducteurs de l'installation sur les borniers.
- Accrocher le moniteur à l'étrier, au niveau des quatre crochets latéraux.
- Retirer le film de protection de l'afficheur.

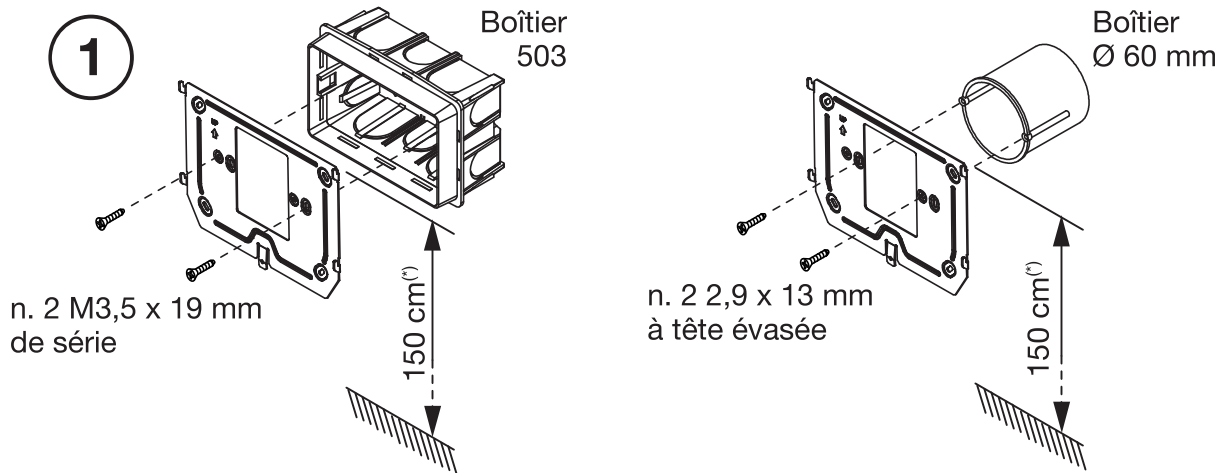

(*) Pour garantir le respect de la Directive de référence pour les personnes handicapées (par exemple, en France, voir la Loi 2005-102 du 11/02/2005, le Décret 2006-555 du 17/05/2006 et ses amendements ultérieurs des 1/08/2006, 26/02/2007 et 21/03/2007), l'écran du moniteur devra être mis en place à une hauteur comprise entre 90 et 130 cm.

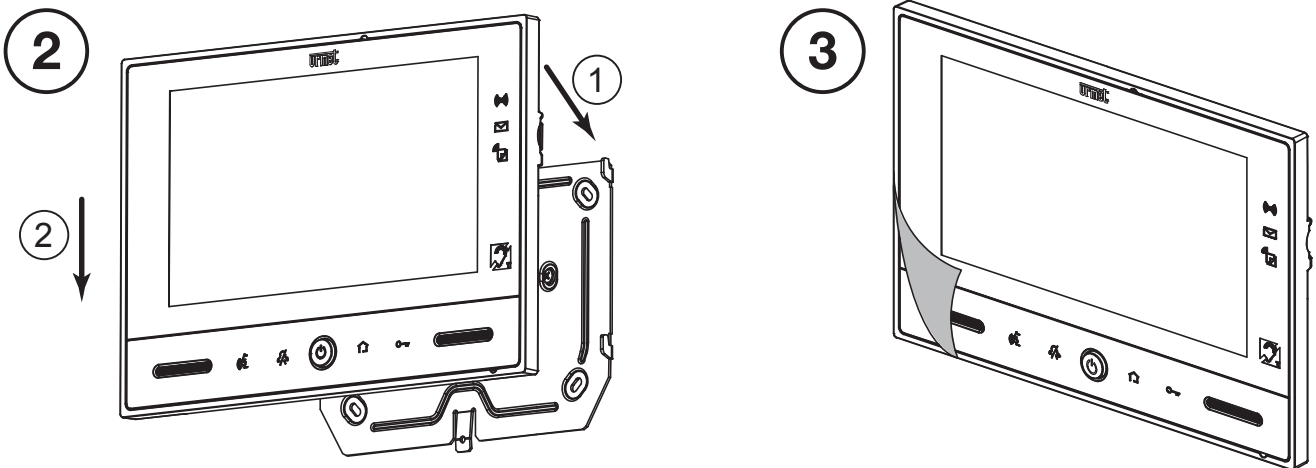

 Retirer le film de protection de l'afficheur du vidéophone.

3.3 REMPLACEMENT DU MONITEUR

Pour le remplacement du dispositif il faut procéder selon les instructions suivantes :

- Décrocher le moniteur de l'étrier de fixation et à l'aide d'un tournevis appliquer un levier sur la languette située en dessous ;
- Retirer le moniteur ;
- Accrocher le nouveau dispositif à l'étrier à l'aide des dispositifs de fixation présents aux extrémités.

3.4 DESCRIPTION DES BORNIERES

Bornier	Nom du bornier	Description
1	LI	Entrée Bus (LINE IN)
	LI	
	LO	Sortie Bus (LINE OUT)
	LO	
	LP	24Vca alimentation locale
	LP	
2	FC	Appel palier
	FC	
	0	Sonnerie supplémentaire (sortie relais 1 – OP5/OP5A)
	C	
	AL	Entrée capteur d'alarme
	AL	

3.5 DESCRIPTION DU CONNECTEUR POUR LA CAMERA EXTERNE / RELAIS 2 (OP20)

La caméra externe réf. 1092/250A peut être branchée sur le moniteur Maître à l'aide du câble (B7), livré de série.

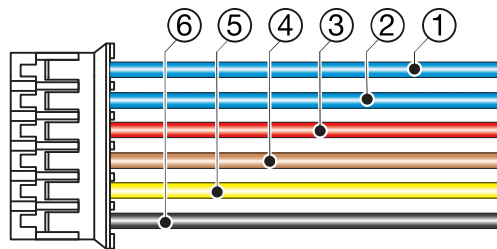

N. fil	Couleur fil	Description	Nom de la broche sur le connecteur
1	Bleu	Eclairage d'escalier (sortie relais 2 – OP20)	RELAY SPARE
2	Bleu	Eclairage d'escalier (sortie relais 2 – OP20)	RELAY SPARE
3	Rouge	Positif d'alimentation caméra	CCTV POWER+
4	Marron	Négatif du signal sortant du système vidéo « balun »	CCTV VIDEO-
5	Jaune	Positif du signal sortant du système vidéo « balun »	CCTV VIDEO+
6	Noir	Négatif d'alimentation caméra	CCTV POWER-

4 CONFIGURATION DU MONITEUR

4.1 FONCTIONS ET CONFIGURATIONS DES RELAIS



Le moniteur est équipé de deux relais programmables, comme indiqué dans le tableau suivant :

Relais	Fonction possible	Par défaut	Référence
1	Sonnerie supplémentaire	✓	OP5/OP5A
	Bouton Domotique 1		
	Alarme sirène		
2	Bouton Domotique 2	✓	OP20
	Alarme sirène		
	Sortie thermostat		



4.2 CONFIGURATION DES CAVALIERS (JP1 ET JP2)

Le moniteur comprend deux cavaliers :

- **JP1** : permet d'activer la terminaison de ligne. Il est nécessaire d'activer la terminaison de ligne sur le dernier moniteur raccordé à la fin d'une ligne qui ne donne pas naissance à un nouveau tronçon depuis les bornes LINE OUT.

	JP1
Terminaison activée (par défaut)	
Terminaison non activée	

- **JP2** : permet d'alimenter le moniteur depuis la ligne bus ou via un transformateur local réf. 1723/22.

	JP2
Alimentation depuis la ligne Bus (par défaut)	
Alimentation depuis le transformateur local	

4.3 CONFIGURATION DES COMMUTATEURS

Le moniteur comprend 8 commutateurs, situés à l'arrière du dispositif.

 Les commutateurs 5, 7 et 8 ne sont pas utilisés.

4.3.1 Association bouton d'appel/ moniteur

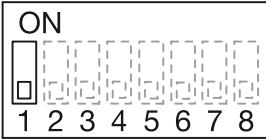
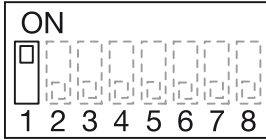
	Position du commutateur 1		Position du commutateur 1
Moniteur associé au bouton d'appel 0 (en haut)		Moniteur associé au bouton d'appel 1 (en bas)	

4.3.2 Code du moniteur

En cas d'installation de moniteurs Esclaves, il est nécessaire de configurer le code correspondant sur chaque poste interne à l'aide des commutateurs 2 et 3.

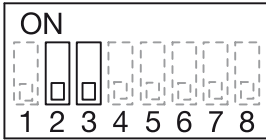
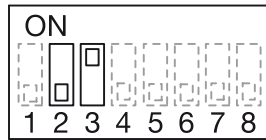
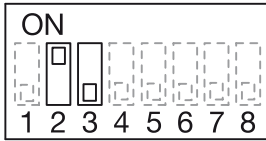
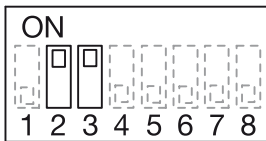

Typologie de moniteur	Position des commutateurs 2 et 3	Typologie de moniteur	Position des commutateurs 2 et 3
Moniteur Maître		Moniteur Esclave n. 1	
Moniteur Esclave n. 2		Moniteur Esclave n. 3	

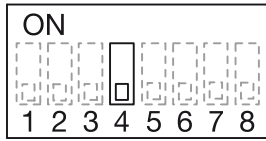
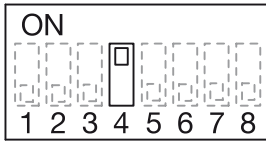
4.3.3 Typologie d'installation

	Position du commutateur 4		Position du commutateur 4
Installation mono-famille		Installation bi-famille	

4.3.4 Activation de la phonie en appuyant sur la touche (mode "Push to talk")

Si la communication entre le clavier et le vidéophone est perturbée ou absente, s'assurer d'avoir retiré le film de protection transparent qui recouvre l'afficheur du vidéophone. Si le film de protection a bien été retiré et que le son demeure perturbé, il est possible d'activer individuellement les deux canaux de phonie (vers l'intérieur et vers l'extérieur).

Après avoir reçu un appel, appuyer brièvement sur  pour activer la phonie depuis la plaque ; ensuite, si la touche  est maintenue enfoncée, le canal audio vers l'extérieur sera activé et la communication avec l'appelant sera établie. Pour écouter, il est nécessaire de relâcher la touche .

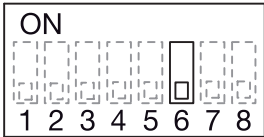
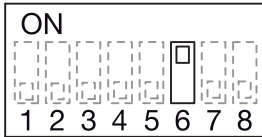
	Position du commutateur 6		Position du commutateur 6
Fonction désactivée		Fonction activée	

4.3.5 Paramètres d'usine

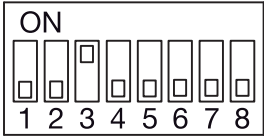
Moniteur supplémentaire Réf. 1723/97U	
---------------------------------------	---



4.4 CAS DE REMPLACEMENT DU MONITEUR

Les configurations des commutateurs des différents cas de remplacement du moniteur, sont reportées ci-après :

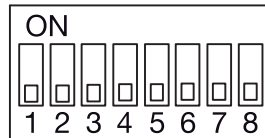
1. Installation mono-famille avec configuration « Maître »

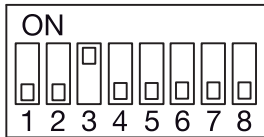

2. Installation mono-famille avec configuration « Esclave »

Fonction	Configuration
Moniteur « Esclave » n° 1	
Moniteur « Esclave » n° 2	
Moniteur « Esclave » n° 3	

3. Installation bi-famille pour appartement 0 (APT0) avec configuration « Maître »

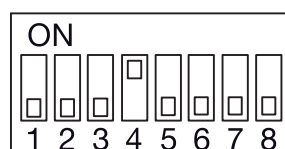

4. Installation bi-famille pour appartement 0 (APT0) avec configuration « Esclave »

Fonction	Configuration
Moniteur « Esclave » n° 1	
Moniteur « Esclave » n° 2	
Moniteur « Esclave » n° 3	

5. Installation bi-famille pour appartement 1 (APT1) avec configuration « Maître »

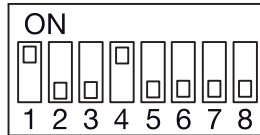

6. Installation bi-famille pour appartement 1 (APT1) avec configuration « Esclave »

Fonction	Configuration
Moniteur « Esclave » n° 1	
Moniteur « Esclave » n° 2	
Moniteur « Esclave » n° 3	

5 CARACTERISTIQUES TECHNIQUES



Tension d'alimentation : par BUS 37÷48 V --- Par transformateur local 24V~ (+-10%)
Absorption : maximum280 mA @ 48 V ---
au repos (configuration de base)25 mA @ 48 V ---
Puissance absorbée en cours de fonctionnement : maximum 16 W
Afficheur à cristaux liquides : 7", IPS rétro-éclairé
Résolution : 1024H x 600V pixels
Angle de vue :80°
Délai d'allumage : 2 s maximum
Capsule émettrice : microphone à électret
Capsule réceptrice : haut-parleur 45 Ω
Support pour mémoire externe :microSD standard (capacité conseillée : 2 GO)
Portée radio :	<ul style="list-style-type: none"> • à l'intérieur d'une habitation de 100m² avec traversée perpendiculaire d'un mur porteur ou d'une dalle ; • 250m à l'air libre

 Dans les deux cas, réduction de la portée en présence d'éléments métalliques, de traversée de murs ou de cloisons.

Transmission radio : la diode de l'émetteur ne s'allume que si la transmission a abouti. En cas de portée insuffisante, l'ajout d'un récepteur intermédiaire permet de résoudre le problème. Se reporter à la notice d'instructions des émetteurs Yokis.

Bande de fréquence :	
WiFi (seulement pour réf. 1723/98U): 2400 ÷ 2483,5 MHz
Yokis:Zigbee 2400 ÷ 2483,5 MHz, BLE 2402÷2480 MHz
Puissance de sortie (Max) :	
WiFi (seulement pour réf. 1723/98U): 20 dBm
Yokis:Zigbee, BLE 10 dBm
Sortie relais 1 (OP5)25 mA @ 24 V ---
Sortie relais 2 (OP20 - RELAY SPARE)25 mA @ 24 V ---
Température de fonctionnement : -5 ÷ +45 °C
Humidité maximum : 95% HR
Dimensions (LxHxP) :202 x 142 x 22 mm

6 LÉGENDES SYMBOLES

Symbole	Explication
---	Tension d'alimentation continue
 	Se reporter au manuel d'installation du dispositif

7 DECLARATION UE DE CONFORMITE SIMPLIFIEE

Le soussigné, URMET S.p.A., déclare que les équipements radioélectriques du type:
MONITEUR MAÎTRE 7" MAINS LIBRES Réf. 1723/98U et **MONITEUR SUPPLÉMENTAIRE 7" MAINS LIBRES Réf. 1723/97U** sont conformes à la directive 2014/53/UE.

Le texte complet de la déclaration UE de conformité est disponible à l'adresse internet suivante:
www.urmet.com

8 SCHEMI DI COLLEGAMENTO - WIRING DIAGRAM SCHEMAS DE RACCORDEMENT - ESQUEMAS DE CONEXIÓN ANSCHLUSSPLÄNE - BEDRADINGSSCHEMA'S

8.1 COLLEGAMENTO DEL KIT MONOFAMILIARE SCH.1723/95U CON 3 VIDEOCITOFONI IN PARALLELO
 ONE-HOUSEHOLD KIT CONNECTION REF.1723/95U WITH 3 VIDEO DOOR PHONES IN PARALLEL
 RACCORDEMENT DU KIT MONO-FAMILLE REF. 1723/95U AVEC 3 MONITEURS EN PARALLELE
 CONEXIÓN DEL KIT MONOFAMILIAR REF. 1723/95U CON 3 VIDEOINTERFONOS EN PARALELO
 ANSCHLUSS DES EINFAMILIENHAUS-KITS BN 1723/95U MIT 3 PARALLEL GESCHALTETEN
 VIDEOSPRECHANLAGEN
 AANSLUITING VAN DE KIT VOOR EEN WONING NR.1723/95U MET 3 PARALLEL GESCHAKELDE
 VIDEO-INTERCOMS

SV102-4014B

F

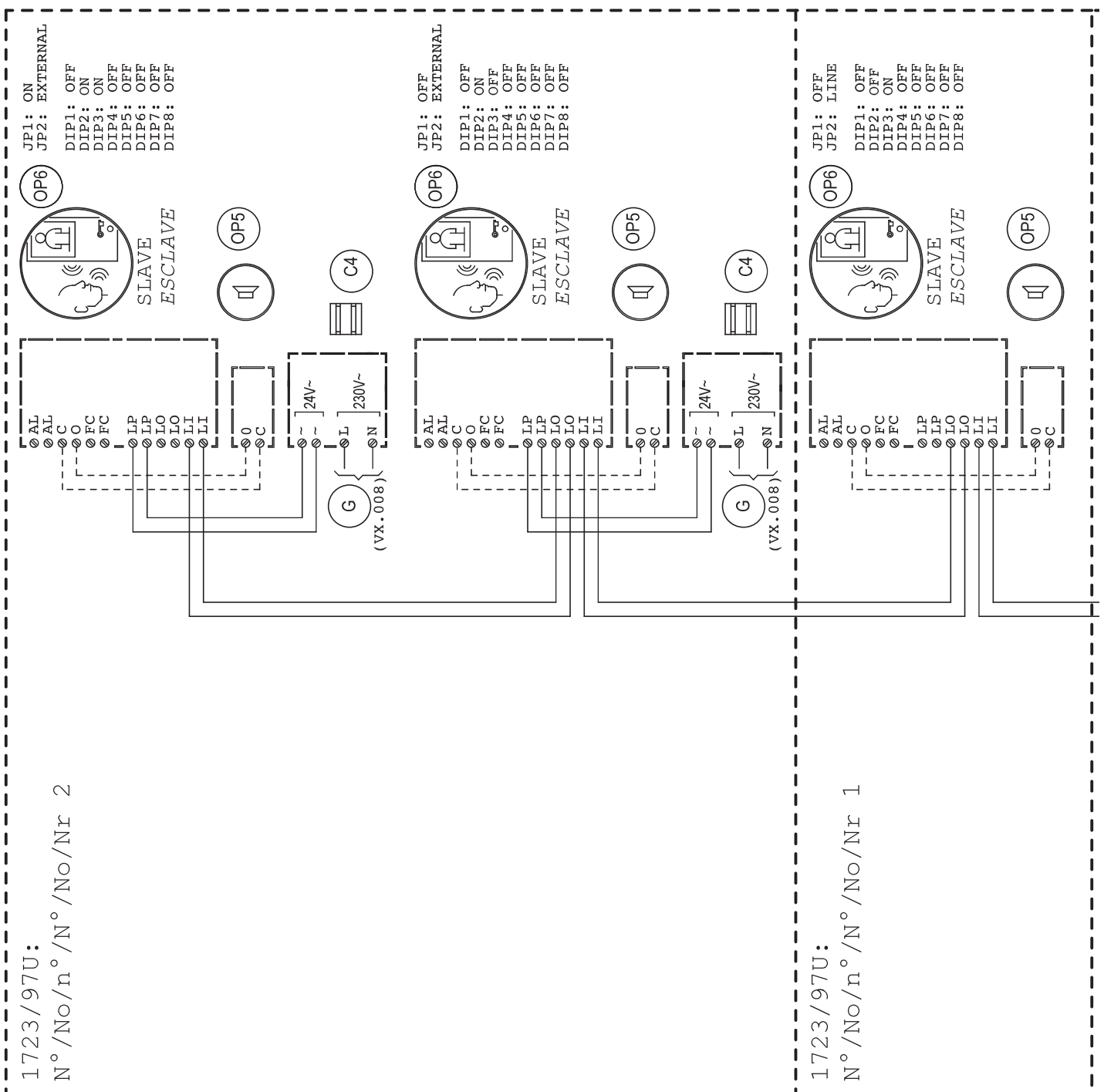

- (*) Spostare su OFF solo se nell'impianto è presente più di un videocitofono.
 Move to OFF only if there is more than one video door phone in the system.
 Ne déplacer sur OFF qu'en présence de plus d'un moniteur dans l'installation.
 Colocar en OFF sólo si en el sistema hay más de un videointerfono.
 Nur auf OFF stellen, wenn im System mehr als eine Videoanlage vorhanden ist.
 Alleen verplaatsen op OFF als in het systeem meer dan één video-intercom is.

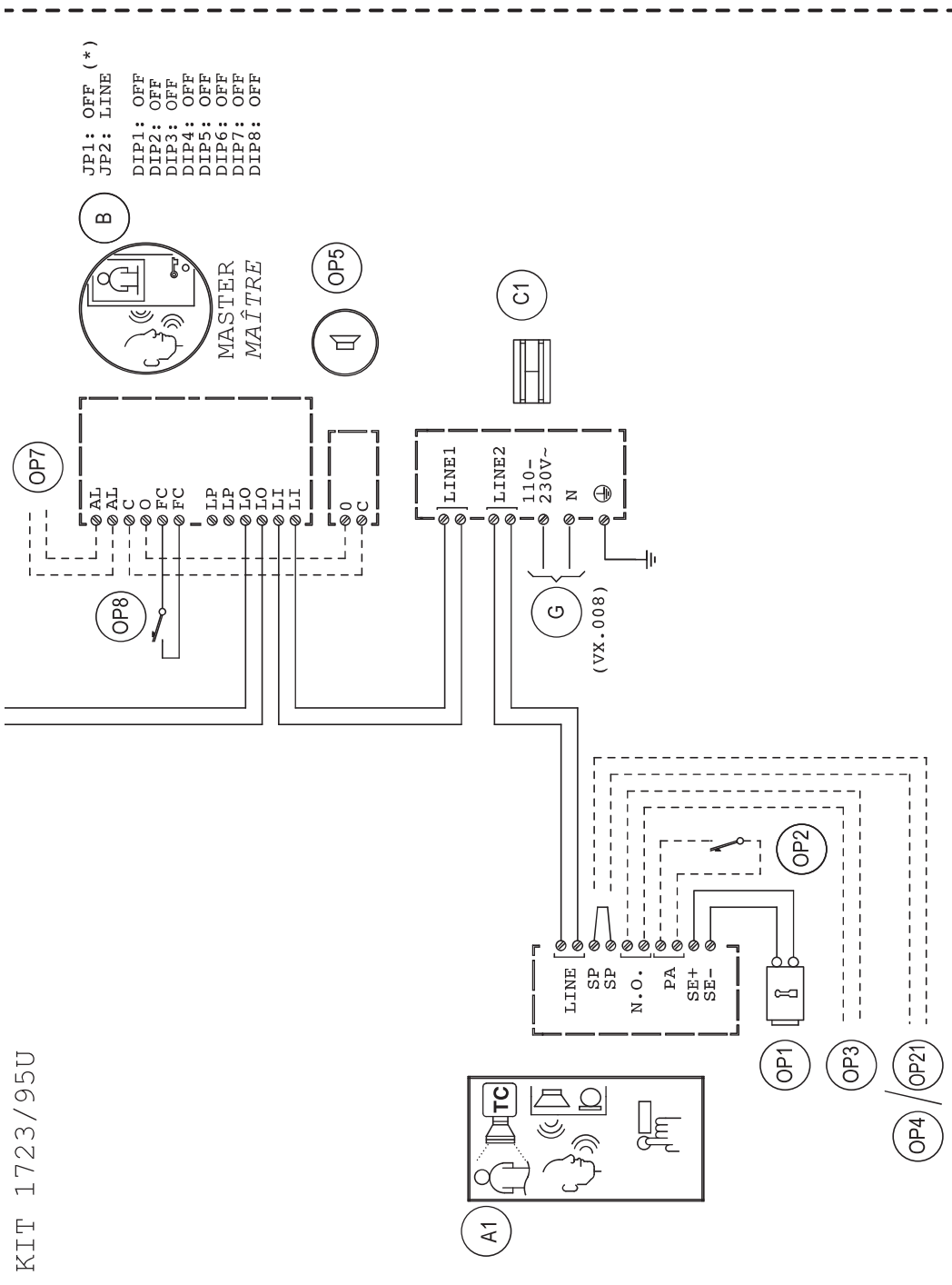

KIT 1723/95U

8.2 COLLEGAMENTO DEL KIT BIFAMILIARE SCH.1723/96U CON 3 VIDEOCITOFONI IN PARALLELO AD OGNI UTENZA
TWO-HOUSEHOLD KIT CONNECTION REF.1723/96U WITH 3 VIDEO DOOR PHONES IN PARALLEL FOR EACH USER
RACCORDEMENT DU KIT BI-FAMILLE REF. 1723/96U AVEC 3 MONITEURS EN PARALLELE POUR CHAQUE APPARTEMENT
CONEXIÓN DEL KIT BIFAMILIAR REF. 1723/96U CON 3 VIDEOINTERFONOS EN PARALELO A CADA USUARIO
ANSCHLUSS DES ZWEIFAMILIENHAUS-KITS BN 1723/96U MIT 3 PARALLEL GESCHALTETEN VIDEOSPRECHANLAGEN BEI JEDEM TEILNEHMER
AANSLUITING VAN DE KIT VOOR TWEE WONINGEN NR. 1723/96U MET 3 PARALLEL TUSSEN ELKE VERBRUIKER GESCHAKELDE VIDEO-INTERCOMS

SV102-4015B

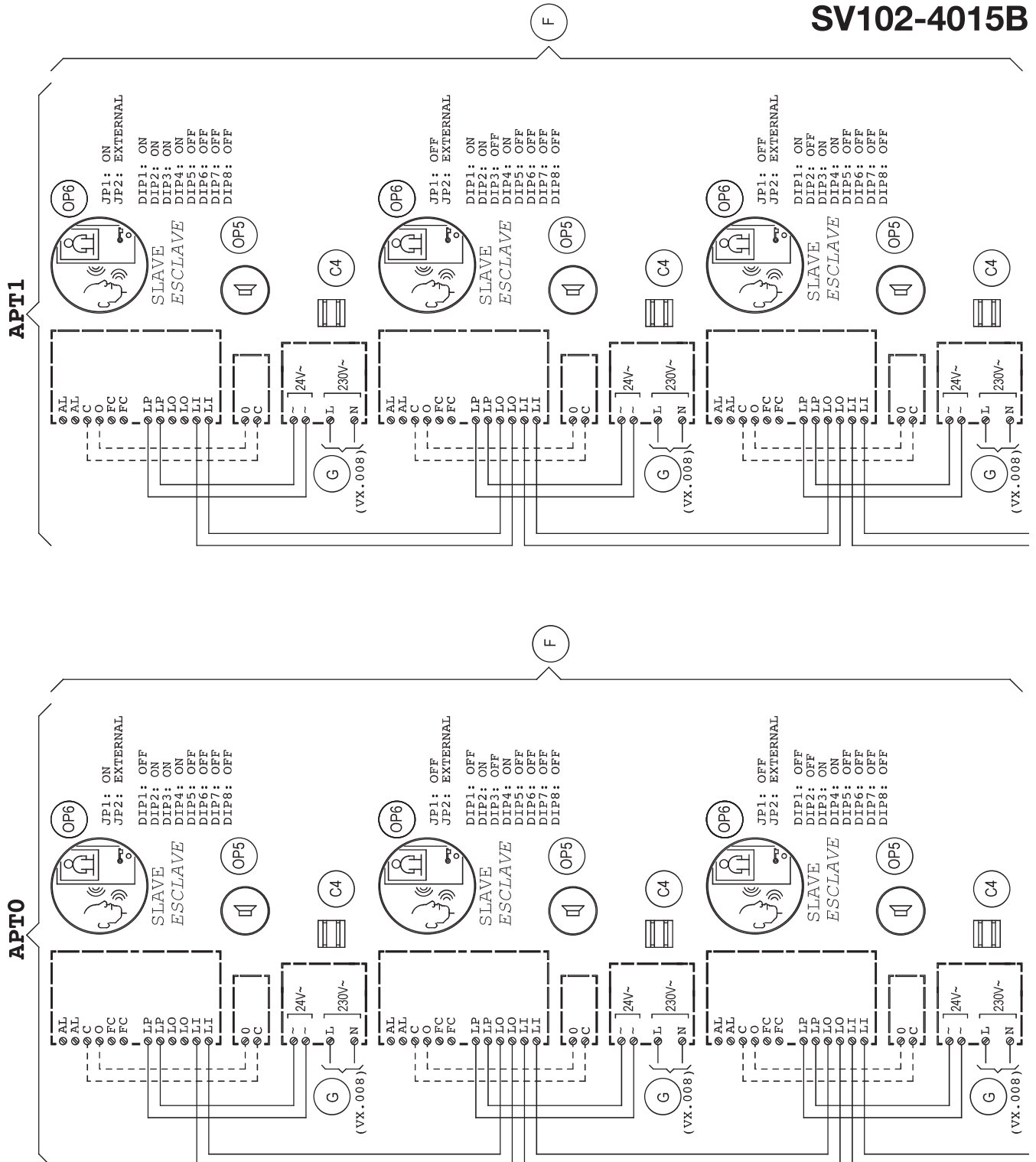

- (#) Spostare su OFF solo se nell'appartamento è presente più di un videocitofono.
Move to OFF only if there is more than one video door phone in the apartment.
 Ne déplacer sur OFF qu'en présence de plus d'un moniteur dans l'appartement.
Colocar en OFF sólo si en el apartamento hay más de un videointerfono.
 Nur auf OFF stellen, wenn in der Wohnung mehr als eine Videoanlage vorhanden ist.
Alleen verplaatsen op OFF als in het systeem meer dan één video-intercom is.

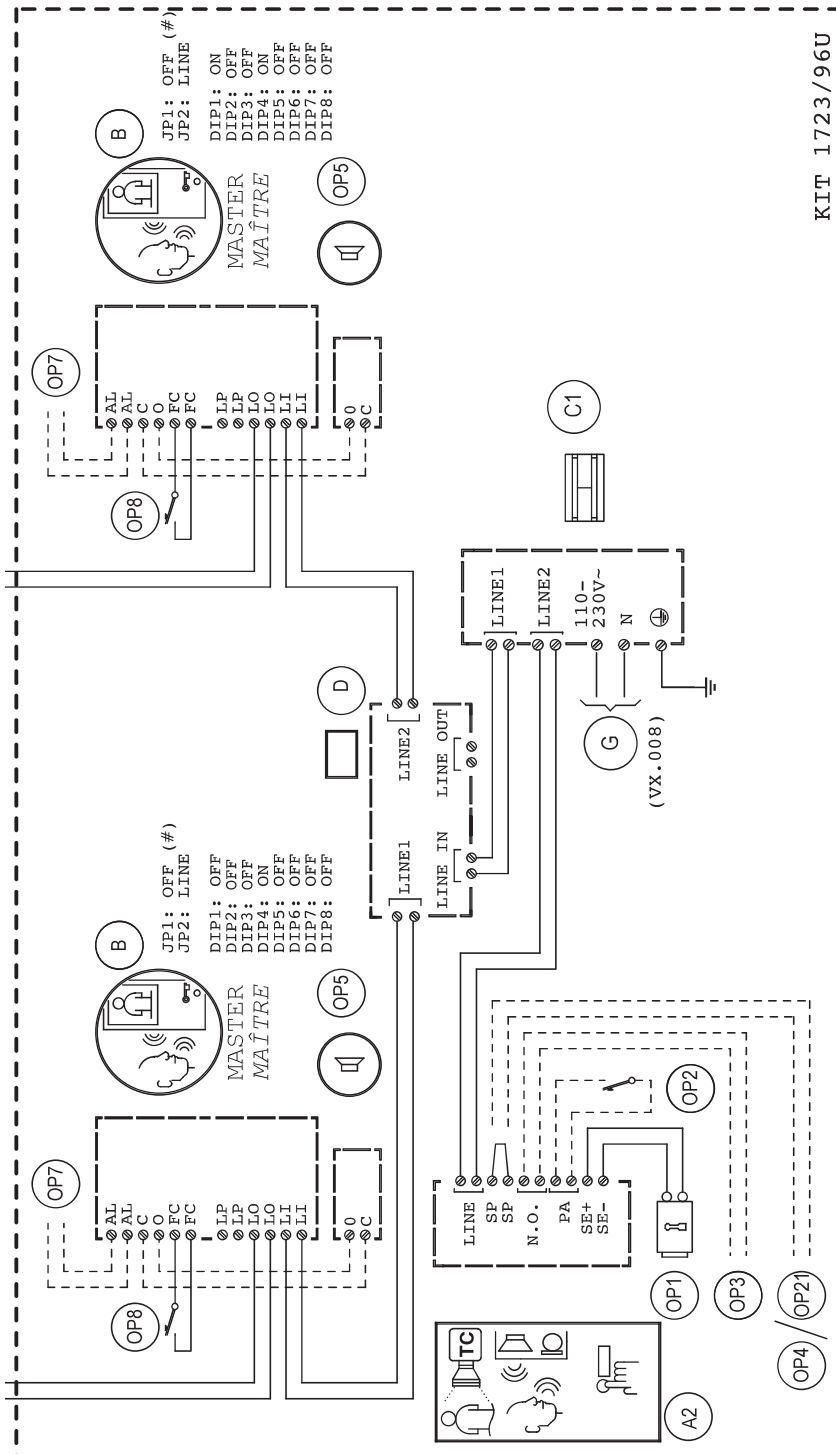

**8.3 COLLEGAMENTO DELLA SUONERIA SUPPLEMENTARE AL VIDEOCITOFONO
 CONNECTION OF A SUPPLEMENTARY RINGER TO VIDEO DOOR PHONE
 RACCORDEMENT DE LA SONNERIE SUPPLÉMENTAIRE AU MONITEUR
 CONEXIÓN DEL TIMBRE ADICIONAL AL VIDEOINTERFONO
 ANSCHLUSS DES ZUSÄTZLICHEN LÄUTWERKES AN DIE VIDEOSPRECHANLAGE
 AANSLUITING VAN DE EXTRA BEL NAAR DE VIDEO-INTERCOM**

SV102-3995

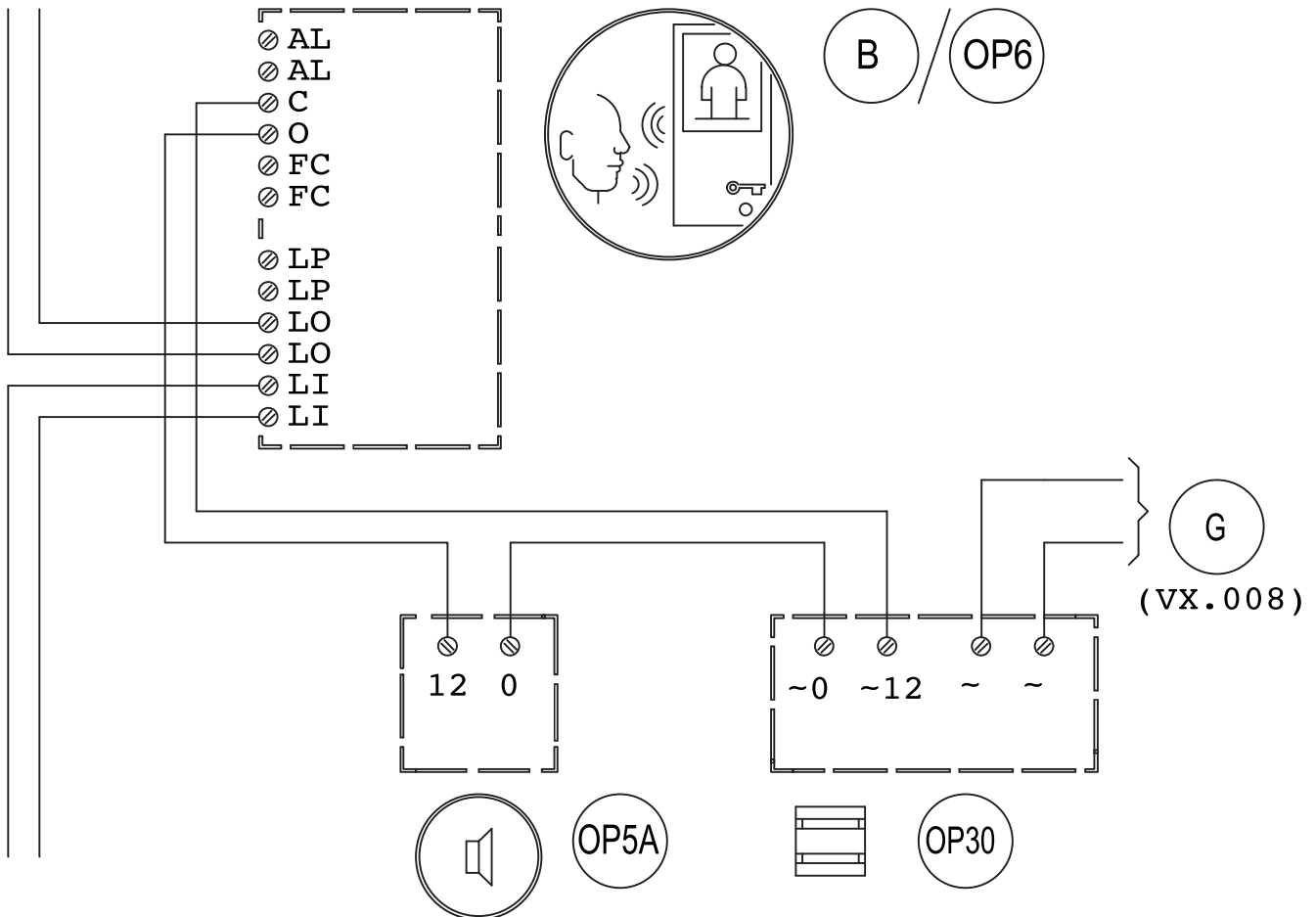

Distanze massime tra i dispositivi

B/OP6 - OP30: 30m

Maximum distances between devices

B/OP6 - OP30: 30m

Distances maximales entre les dispositifs

B/OP6 - OP30: 30m

Distancias máximas entre los dispositivos

B/OP6 - OP30: 30m

Maximale Abstände zwischen den Geräten

B/OP6 - OP30: 30m

Maximum afstand tussen de apparaten

B/OP6 - OP30: 30m

**8.4 LEGENDA SCHEMI - DIAGRAM KEY - LEGENDE DES SCHEMAS
LEYENDAS DE LOS DIAGRAMAS - LEGENDE DER PLÄNE - LEGENDE SCHEMA'S**

Rif. / Ref. Réf. / Ref. Bez. / Ref.	Descrizione / Description Description / Descripción Beschreibung / Beschrijving	Sch. / Ref. Réf. / Ref. Typ / Nr.
A1	Pulsantiera Mod. MIKRA2 con 1 tasto di chiamata <i>Panel model MIKRA2 with 1 calling button</i> Plaque modèle MIKRA2 avec 1 touche d'appel <i>Teclado Mod. MIKRA2 con 1 pulsador de llamada</i> Tastenfeld Mod. MIKRA2 mit 1 Ruftaste <i>Deurplaat Mod. MIKRA2 met 1 oproeptoets</i>	-
A2	Pulsantiera Mod. MIKRA2 con 2 tasti di chiamata <i>Panel model MIKRA2 with 2 calling buttons</i> Plaque modèle MIKRA2 avec 2 touches d'appel <i>Teclado Mod. MIKRA2 con 2 pulsadores de llamada</i> Tastenfeld Mod. MIKRA2 mit 2 Ruftasten <i>Deurplaat Mod. MIKRA2 met 2 oproeptoetsen</i>	-
B	Videocitofono "Master" 7" vivavoce Mod. VMODO <i>Video door phone Mod. VMODO Master</i> Moniteur modèle VMODO "Maître" <i>Videointerfono Mod. VMODO "Master"</i> Videoanlage Mod. VMODO "Master" <i>Video-intercom 7" speakerphone Mod. VMODO "Master"</i>	1723/98U
C1	Alimentatore di sistema <i>System power supply unit</i> Alimentation système <i>Alimentador del sistema</i> Systemnetzteil <i>Systeemvoeding</i>	1723/20
C2	Induttanza audio video <i>Audio video inductor</i> Inductance audio/vidéo <i>Inductancia audio vídeo</i> Systemnetzteil <i>Inductiespoel audio video</i>	1723/112
C4	Trasformatore locale per Sch. 1723/97U <i>Local transformer for Ref. 1723/97U</i> Transformateur local pour Réf. 1723/97U <i>Transformador local para Ref. 1723/97U</i> Lokaler Transformator für Typ 1723/97U <i>Plaatselijke transformator voor Nr. 1723/97U</i>	1723/22
D	Distributore video <i>Video distributor</i> Distributeur vidéo <i>Distribuidor vídeo</i> Videoverteiler <i>Videoverdeler</i>	1723/55
F	Opzionali / <i>Optional / Options / Opcionales / Optionen / Opties</i>	-
G	Linea~ / <i>Line~ / Ligne~ / Línea~ / Leitung~ / Lijn~</i>	-

OP1	Serratura elettrica (12Vca Max 15VA) <i>Electric lock (12Vac Max. 15VA)</i> Serrure électrique (12Vca Maxi 15VA) <i>Cerradura eléctrica (12 Vca Máx. 15 VA)</i> Elektroverriegelung (12 Vca, max. 15 VA) <i>Elektrisch slot (12Vca Max 15VA)</i>	-
OP2	Pulsante per azionamento serratura elettrica pedonale <i>Button for pedestrian gate electric lock</i> Bouton de commande de la serrure électrique pour piétons <i>Pulsador de accionamiento de la cerradura eléctrica para peatones</i> Taste zur Betätigung der Elektroverriegelung des Eingangs <i>Knop voor de in/uitschakeling van het elektrische voordeurslot</i>	-
OP3	Contatti del relè per l'attivazione apriporta passo carraio <i>Relay contacts for garage gate lock activation device</i> Contacts du relais pour l'activation de l'accès véhicules <i>Contactos del relé para la activación de la apertura de la puerta del pasaje para vehículos</i> Relaiskontakt für die Türöffneraktivierung Zufahrt <i>Relaiscontacten voor de inschakeling inrijpoort</i>	-
OP4 / OP21	Sensore porta aperta / funzione LETTERBOX <i>Open door sensor / LETTERBOX function</i> Capteur de porte ouverte / fonction LETTERBOX <i>Sensor de puerta abierta / función LETTERBOX</i> Tür offen-Sensor / funktion LETTERBOX <i>Sensor open deur / functie LETTERBOX</i>	1033/701 / -
OP5	Suoneria Radio (disponibile solo su mercato francese) <i>Radio ringer (available for the French market only)</i> Sonnerie radio (uniquement disponible sur le marché français) <i>Timbre Radio (disponible sólo para el mercado francés)</i> Funkläutwerk (nur auf dem französischen Markt erhältlich) <i>Draadloze bel (alleen ter beschikking voor de Franse markt)</i>	43410
OP5A	Suoneria supplementare <i>Supplementary ringer</i> Sonnerie supplémentaire <i>Timbre adicional</i> Zusätzliches Läutwerk <i>Extra bel</i>	9854/43
OP6	Videocitofoni supplementari 7" vivavoce Mod. VMODO <i>Supplementary video door phones Mod. VMODO 7" hands-free</i> Moniteurs supplémentaires modèle VMODO 7" mains-libres <i>Videointerfonos adicionales Mod. VMODO 7" manos libres</i> Zusätzliche Videosprechanlagen Mod. VMODO 7" Freisprechfunktion <i>Extra video-intercoms mod. VMODO 7" handenvrij</i>	1723/97U
OP7	Sensore di allarme magnetico <i>Magnetic alarm sensor</i> Contact magnétique d'alarme <i>Sensor de alarma magnético</i> Magnetischer Alarmsensor <i>Magnetische alarmsensor</i>	1033/701
OP8	Pulsante di chiamata al piano <i>Floor call button</i> Touche d'appel palier <i>Pulsador de llamada al piso</i> Taste für den Anruf auf der Etage <i>Toets voor oproep aan verdieping</i>	-

9 NOTE LEGATE AGLI SCHEMI NOTES ON DIAGRAMS REMARQUES CONCERNANT LES SCHÉMAS NOTAS REFERIDAS A LOS ESQUEMAS HINWEISE IN VERBINDUNG MIT DEN PLÄNEN OPMERKINGEN OMTRENT DE SCHEMA'S

VX.008 (Rev. A)

Connettere le apparecchiature ad un filtro e a un dispositivo di protezione per la linea d'alimentazione.
Connect the devices to a filter and power line protection device.
 Connecter les appareils à un filtre et à un dispositif de protection pour la ligne d'alimentation.
Conectar los equipos a un filtro y a un dispositivo de protección para la línea de alimentación.
 Die Geräte an einen Filter oder eine Schutzvorrichtung für die Versorgungsleitung anschließen.
Sluit de apparaten aan op een filter en op een systeem voor de beveiliging van de voedingslijn

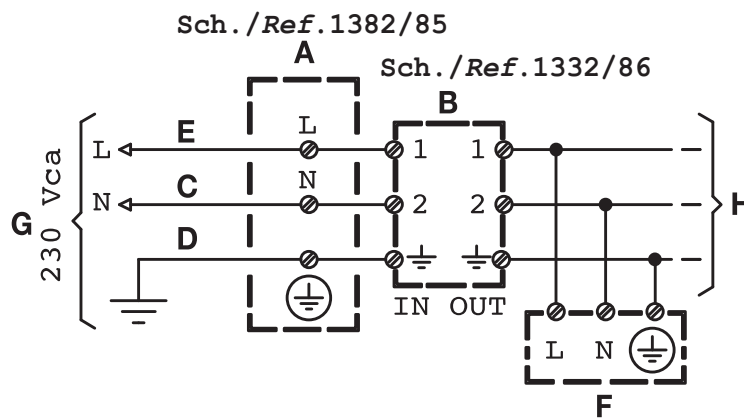

- | | |
|--|--|
| <p>A) Protezione da sovratensione Sch. 1382/85 tipo CAT. III
 <i>Overvoltage protection Ref. 1382/85 type CAT. III</i>
 Protection contre surtension Réf. 1382/85 type CAT. III
 <i>Protección contra sobretensiones Ref. 1382/85 tipo CAT. III</i>
 Überspannungsschutz BN 1382/85 Typ CAT. III
 <i>Overspanningsbeveiliging Sch. 1382/85 type CAT. III</i></p> <p>B) Filtro EMI Sch. 1332/86
 <i>EMI Filter Ref. 1332/86</i>
 Filtre EMI Réf. 1332/86
 <i>Filtro EMI Ref. 1332/86</i>
 EMI-Filter BN 1332/86
 <i>EMI-filter Sch. 1332/86</i></p> <p>C) (Neutro)
 <i>(Neutral)</i>
 (Neutre)
 <i>(Neutro)</i>
 (Neutral)
 <i>(Neutraal)</i></p> <p>D) Terra
 <i>Earth</i>
 Terre
 <i>Tierra</i>
 Erdung
 <i>Aarde</i></p> | <p>E) (Fase)
 <i>(Step)</i>
 (Phase)
 <i>(Fase)</i>
 (Phase)
 <i>(Fase)</i></p> <p>F) Utilizzatore
 <i>Utility</i>
 Utilisateur
 <i>Usuario</i>
 Benutzer
 <i>Gebruiker</i></p> <p>G) Rete ~
 <i>Mains ~</i>
 Réseau ~
 <i>Red ~</i>
 Netz ~
 <i>Netwerk ~</i></p> <p>H) Linea ~
 <i>Line ~</i>
 Ligne ~
 <i>Línea ~</i>
 Leitung ~
 <i>Lijn ~</i></p> |
|--|--|

ITALIANO



DIRETTIVA 2012/19/UE DEL PARLAMENTO EUROPEO E DEL CONSIGLIO del 4 luglio 2012 sui rifiuti di apparecchiature elettriche ed elettroniche (RAEE)

Il simbolo del cassonetto barrato riportato sull'apparecchiatura o sulla sua confezione indica che il prodotto alla fine della propria vita utile deve essere raccolto separatamente dagli altri rifiuti. L'utente dovrà, pertanto, conferire l'apparecchiatura giunta a fine vita agli idonei centri comunali di raccolta differenziata dei rifiuti elettrotecnici ed elettronici. In alternativa alla gestione autonoma è possibile consegnare l'apparecchiatura che si desidera smaltire al rivenditore, al momento dell'acquisto di una nuova apparecchiatura di tipo equivalente. Presso i rivenditori di prodotti elettronici con superficie di vendita di almeno 400 m² è inoltre possibile consegnare gratuitamente, senza obbligo di acquisto, i prodotti elettronici da smaltire con dimensione massima inferiore a 25 cm. L'adeguata raccolta differenziata per l'avvio successivo dell'apparecchiatura dismessa al riciclaggio, al trattamento e allo smaltimento ambientalmente compatibile contribuisce ad evitare possibili effetti negativi sull'ambiente e sulla salute e favorisce il reimpiego e/o riciclo dei materiali di cui è composta l'apparecchiatura.

ENGLISH



DIRECTIVE 2012/19/EU OF THE EUROPEAN PARLIAMENT AND OF THE COUNCIL of 4 July 2012 on waste electrical and electronic equipment (WEEE)

The symbol of the crossed-out wheeled bin on the product or on its packaging indicates that this product must not be disposed of with your other household waste. Instead, it is your responsibility to dispose of your waste equipment by handing it over to a designated collection point for the recycling of waste electrical and electronic equipment. The separate collection and recycling of your waste equipment at the time of disposal will help to conserve natural resources and ensure that it is recycled in a manner that protects human health and the environment. For more information about where you can drop off your waste equipment for recycling, please contact your local city office, your household waste disposal service or the shop where you purchased the product.

FRANÇAIS



DIRECTIVE EUROPEENNE 2012/19/UE du 4 juillet 2012 relatif aux déchets d'équipements électriques et électroniques (DEEE)

Le symbole de la poubelle sur roues barrée d'une croix présent sur le produit ou sur son emballage indique que ce produit ne doit pas être éliminé avec vos autres déchets ménagers. Au lieu de cela, il est de votre responsabilité de vous débarrasser de vos équipements usagés en les remettant à un point de collecte spécialisé pour le recyclage des déchets des équipements électriques et électroniques (DEEE). La collecte et le recyclage séparés de vos équipements usagés au moment de leur mise au rebut aidera à conserver les ressources naturelles et à assurer qu'elles sont recyclées d'une manière qui protège la santé humaine et l'environnement. Pour plus d'informations sur les lieux de collecte où vous pouvez déposer vos équipements usagés pour le recyclage, veuillez contacter votre revendeur, votre service local d'élimination des ordures ménagères.

ESPAÑOL



DIRETTIVA 2012/19/UE DEL PARLAMENTO EUROPEO Y DEL CONSEJO del 4 de julio de 2012 sobre residuos de aparatos eléctricos y electrónicos (RAEE)

El símbolo del contenedor de basura tachado con un aspa en el producto, o en su embalaje, indica que dicho producto no debe desecharse junto con los otros residuos domésticos. Por el contrario, es responsabilidad del usuario desechar el equipo entregándolo a un punto de recogida designado para el reciclaje de residuos de equipos eléctricos y electrónicos. La recogida separada y el reciclaje de estos residuos en el momento de su eliminación ayudarán a conservar los recursos naturales y garantizarán que se reciclen de manera adecuada para proteger la salud y el medio ambiente. Si desea información adicional sobre los lugares donde puede dejar estos residuos para su reciclado, consulte con las autoridades locales, con sus servicios de recogida de residuos o material reciclable o con la tienda donde adquirió el producto.

DEUTSCH



RICHTLINIE 2012/19/EU DES EUROPÄISCHEN PARLAMENTS UND DES RATES VOM 4. Juli 2012 über Elektro- und Elektronik-Altgeräte (WEEE)

Das Symbol der durchgestrichenen Abfalltonne auf Rädern auf dem Produkt oder dessen Verpackung gibt an, dass das Produkt nicht zusammen mit dem Hausmüll entsorgt werden darf. Es liegt daher in Ihrer Verantwortung, Ihre Altgeräte zu entsorgen, indem Sie diese bei einer geeigneten Sammelstelle für das Recycling für Elektro- und Elektronik-Altgeräte abgeben. Die getrennte Sammlung und das Recycling Ihrer Altgeräte bei der Entsorgung tragen zur Erhaltung natürlicher Ressourcen bei und garantieren, dass diese auf gesundheits- und umweltverträgliche Weise recycelt werden. Weitere Informationen dazu, wo Sie Ihre Altgeräte zum Recycling abgeben können, erhalten Sie bei Ihrer Gemeindeverwaltung, Ihrem Hausmüll-Entsorgungsdienst oder bei dem Händler, bei dem Sie das Produkt gekauft haben.

VLAAMS



RICHTLIJN 2012/19/EU VAN HET EUROPEES PARLEMENT EN DE RAAD van 4 juli 2012 betreffende afgedankte elektrische en elektronische apparatuur (AEEA)

Het symbool van een doorgekruiste verrijdbare afvalbak op het product of op de verpakking ervan betekent dat dit product niet samen met ander stedelijk afval mag worden verwijderd. Het is uw taak om het afval van dit materiaal naar een erkend afvalinzamelpunt te brengen voor het recyclen van afgedankte elektrische en elektronische apparatuur. Door dit materiaal te sorteren en te recyclen wanneer u het afdankt, draagt u bij tot het behoud van de natuurlijke hulpbronnen en garandeert u dat het gerecycled wordt op een manier die de gezondheid en het milieu beschermt. Voor meer informatie over waar u het afval van dit materiaal kunt overhandigen voor recycling neemt u contact op met het stadsbestuur, de plaatselijke afvaldienst of de winkel waar u het product heeft gekocht.

DS 1723-066

urmet

LBT 21540

URMET S.p.A.
10154 TORINO (ITALY)
VIA BOLOGNA 188/C
Telef. +39 011.24.00.000 (RIC. AUT.)

Area tecnica
servizio clienti
+39 011.1962.0029 (Professionisti)
+39 011.1962.0654 (Privati)
<http://www.urmet.com>
e-mail: info@urmet.com

MADE IN CHINA